

Zaczepek transportowy 24

Nr art. 070760

Dokumentacja techniczno-ruchowa



Certyfikat
Bezpieczeństwa
Nr B/02/015/04

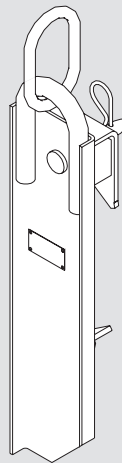
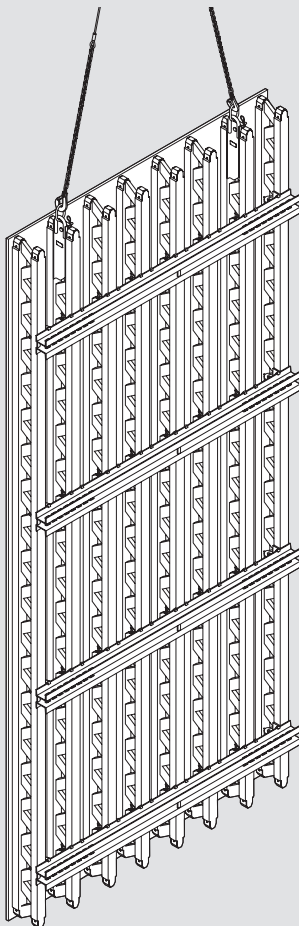

	Strona
Część A	
A1 Elementy konstrukcyjne	1
A2 Przepisy bezpieczeństwa	2-3
A3 Zakres stosowania	4
A4 Eksploatacja	5-8
A5 Przegląd wyrobu	9
Część B	
B1 Deklaracja zgodności EG	10-11
B2 Badania eksploatacyjne	12-13
B3 Składowanie i transport	14

Legenda



Uwaga bezpieczeństwa



Wskazówka



Kontrola wzrokowa

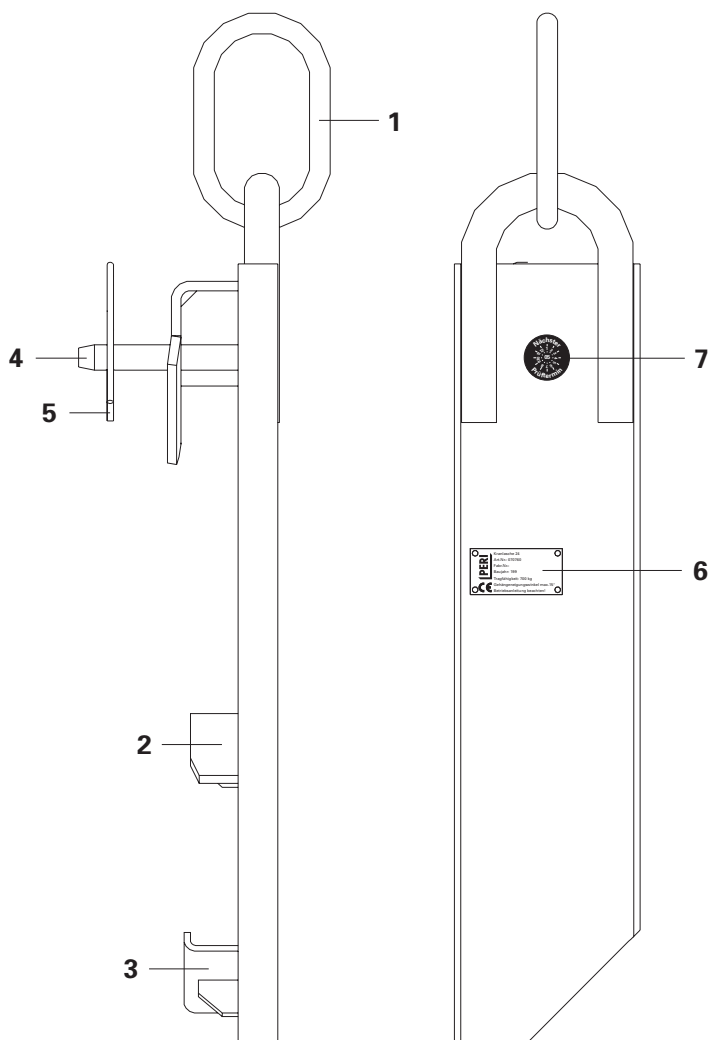

- 1** Ogniuw zbiorcze
- 2** Płaskownik przyłgniowy
- 3** Kątownik przyłgniowy
- 4** Sworzeń \varnothing 16x65/86

- 5** Zawleczka 4/1
- 6** Tabliczka znamionowa
- 7** Naklejka kontrolna



1. Eksploatacja zaczepu transportowego 24 musi odbywać się na podstawie niniejszej dokumentacji techniczno-ruchowej!
2. Niniejsza dokumentacja techniczno-ruchowa musi być dostępna w miejscu eksploatacji zaczepu transportowego 24!
3. Przy eksploatacji zaczepu transportowego 24 może być zatrudniony wyłącznie pracownik, który został przeszkolony w zakresie eksploatacji tego zaczepu przez kierownika robót lub mistrza budowlanego!
4. Użytkownik zobowiązany jest do kontroli bieżącej stanu technicznego zaczepu transportowego 24 przed każdym użyciem! W przypadku stwierdzenia uszkodzenia zagrażającego bezpieczeństwu pracy użytkownik zobowiązany jest do niezwłocznego wycofania zaczepu z eksploatacji!
5. Zaczep transportowy 24 powinien być eksploatowany w sposób nie zagrażający bezpieczeństwu i higienie pracy!
6. Przeciążanie zaczepu transportowego 24 ponad dopuszczalne obciążenie robocze jest zabronione!
7. Zaczepy transportowe 24 należy zaczepiać zawsze po 2 sztuki na ładunek, symetrycznie względem środka ciężkości ładunku!
8. Przemieszczanie płyt deskowania, na których znajdują się luźne przedmioty jest zabronione!
9. Płyty deskowania powinny być zabezpieczone w taki sposób, aby w czasie przemieszczania nie mogły wysliznąć lub przewrócić się!
10. Przygniatanie zaczepu transportowego 24 ładunkiem jest zabronione!
11. Zaczep transportowy 24 można zaczepiać wyłącznie na dźwigarze kratowym GT 24 sprawnym technicznie!

- 12.** Zaczep transportowy 24 należy przechowywać z dala od wpływów czynników atmosferycznych i substancji chemicznych, mogących zagrozić bezpieczeństwu eksploatacji zaczepu!
- 13.** Pracownik zatrudniony przy eksploatacji zaczepu transportowego 24 powinien podczas eksploatacji kontrolować stan techniczny zaczepu pod kątem uszkodzeń (np. deformacja, pęknięcie, złamanie itp.) i prawidłowego oznaczenia wyrobu!
W przypadku wystąpienia uszkodzenia lub nieprawidłowości oznaczenia użytkownik zobowiązany jest do wymiany zaczepu!
- 14.** Użytkownik zobowiązany jest do powierzenia naprawy niesprawnego zaczepu transportowego 24 wyłącznie zakładowi PERI!
- 15.** Użytkownik zaczepu transportowego 24 zobowiązany jest do przeprowadzania we własnym zakresie okresowych kontroli stanu technicznego zaczepu co najmniej raz na 6 miesięcy. Kontrolę okresową może przeprowadzić tylko pracownik przeszkolony w tym zakresie!
- 16.** Użytkownik zaczepu transportowego 24 zobowiązany jest do zapewnienia przeprowadzania badań okresowych stanu technicznego zaczepu. Badanie powinno być wykonane co najmniej raz na rok przez zakład PERI. Zaczep dopuszczony do eksploatacji powinien posiadać na korpusie naklejkę kontrolną z datą następnego badania!
- 17.** Użytkownik zobowiązany jest do zapewnienia przeprowadzenia badania stanu technicznego zaczepu transportowego 24, którego nośność mogła ulec osłabieniu na skutek zaistniałego wypadku, powstałej szkody lub wykonanej naprawy. Badanie powinno być wykonane przez zakład PERI!
- 18.** Zaczep transportowy 24, przez który po zetknięciu się zawiesia lub zaczepu z elementem linii elektroenergetycznej nastąpił przepływ energii elektrycznej należy wycofać z eksploatacji!

Niniejsza dokumentacja techniczno-ruchowa zawiera przepisy dotyczące prawidłowej i bezpiecznej eksploatacji zaczepu transportowego 24.

Zaczep transportowy 24 zalicza się do urządzeń technicznych wg Dz. U. Nr 47, poz. 401.

Zaczep transportowy 24 służy do przemieszczania płyt i elementów następujących deskowań dźwigarowych PERI:

RUNDFLEX

VARIO GT 24

Słup VARIO GT 24

Zaczep transportowy 24 może być stosowany wyłącznie w połączeniu z dźwigarem kratowym PERI GT 24.



Przemieszczanie płyt i elementów innych systemów deskowań jest zabronione!

Przemieszczanie deskowania może odbywać się tylko w pozycji wiszącej (stojącej). Przemieszczanie stosów płyt i elementów jest zabronione.

Zaczep transportowy 24 może być eksploatowany w temperaturach od -20°C do +80°C.

Eksploatacja zaczepu transportowego 24 niesprawnego technicznie jest zabroniona!

Uszkodzony zaczep transportowy 24 należy bezwarunkowo wycofać z eksploatacji!

Jako części zamienne można stosować wyłącznie oryginalne wyroby PERI!

Części zamienne:

Sworzeń $\varnothing 16 \times 65 / 86$

Nr art.: 018050

Zawleczka 4/1

Nr art.: 018060

Eksploatacja zaczepu transportowego 24 w innym zakresie wymaga uzgodnienia z PERI.

Przy eksploatacji zaczepu transportowego 24 należy przestrzegać zaleceń w niniejszej dokumentacji techniczno-ruchowej oraz wymagań i przepisów ustalonych w następujących aktach i dokumentach:

- Rozporządzenie Ministra Infrastruktury z dnia 6 lutego 2003 w sprawie bezpieczeństwa i higieny pracy podczas wykonywania robót budowlanych (Dz. U. Nr 47, poz. 401)
- PN-91/M-84701 Zawiesia łańcuchowe – Ogólne wymagania i badania
- PN-92/M-84720 Zawiesia z lin stalowych i włókiennych – Ogólne wymagania i badania
- PN-EN 818-4 Bezpieczeństwo - łańcuch o ogniwach krótkich do podnoszenia ładunków - Zawiesia łańcuchowe – Klasa 8

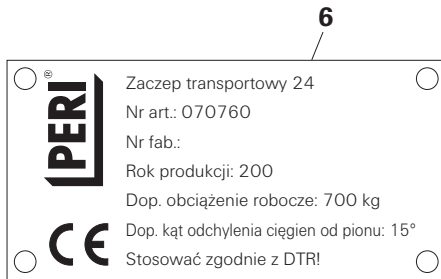

Rys. 1

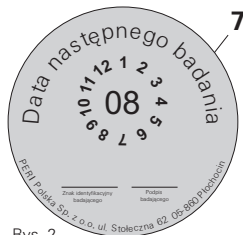

Rys. 2

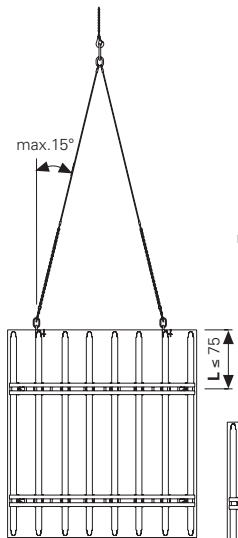

Rys. 3

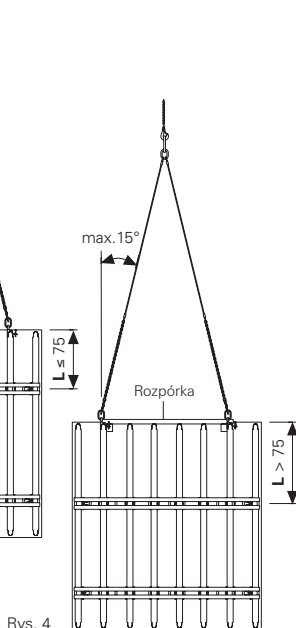

Rys. 4

1. Tabliczka znamionowa 6 (rys. 1)



Eksploatacja zaczepu transportowego 24 bez tabliczki znamionowej lub z nieczytelną tabliczką znamionową 6 jest zabroniona. Ponowne oznakowanie i badanie stanu technicznego może przeprowadzić wyłącznie zakład PERI!

2. Naklejka kontrolna 7 (rys. 2)



Eksploatacja zaczepu transportowego 24 bez naklejki kontrolnej lub z nieczytelną naklejką kontrolną 7 jest zabroniona. Ponowne oznakowanie i badanie stanu technicznego może przeprowadzić wyłącznie zakład PERI!

3. Obciążenie robocze, kąt odchylenia od pionu

Dop. obciążenie robocze = 700 kg

Dop. kąt odchylenia cięgien od pionu = 15°
Długość L wspornika dźwigara kratowego GT 24 nie powinna przekraczać 75 cm (rys. 3).



Jeżeli długość wspornika dźwigara kratowego GT 24 jest większa niż 75 cm, to pomiędzy dźwigary należy wstawić rozpórkę (rys. 4).

4. Montaż zaczepu



Niebezpieczeństwo przeciężenia!
Zaczepty transportowe 24 należy zaczeplić zawsze po 2 sztuki na ładunek, symetrycznie względem środka ciężkości ładunku!



Przed przemieszczaniem skontrolować:

- sztywność deskowania,
- poprawność zamocowania uchwytów i łączników do rygli deskowania,
- stan techniczny dźwigarów GT 24.

1. Wyciągnąć zawleczkę **5** i wyciągnąć sworzeń **4**.
2. Zaczep transportowy 24 osadzić od góry w pochylej pozycji na końcowym krzyżulcu dźwigara kratowego GT 24.
3. Płaskownik przylgniowy **2** i kątownik przylgniowy **3** wprowadzić pomiędzy krzyżulce dźwigara GT 24 (rys. 5).
4. Zaczep transportowy 24 pociągnąć do góry. Kątownik przylgniowy **3** powinien obejmować krzyżulec dźwigara GT 24 (rys. 5b).
5. Sworzeń **4** osadzić w korpusie zaczepu i zabezpieczyć zawleczką **5** (rys. 5b).
6. Hak ciężna zawiesia zaczepić o ogniwo zbiorcze **1** zaczepu.

Przestrzegać dopuszczalnego obciążenia roboczego i dopuszczalnego kąta odchylenia ciężnien od pionu!

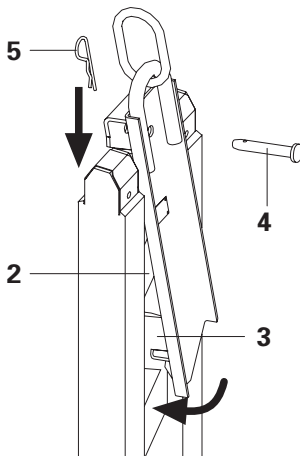

Rys. 5a

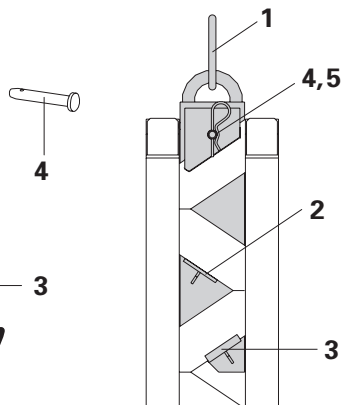

Rys. 5b

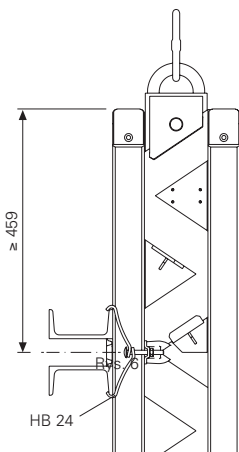

Rys. 6a

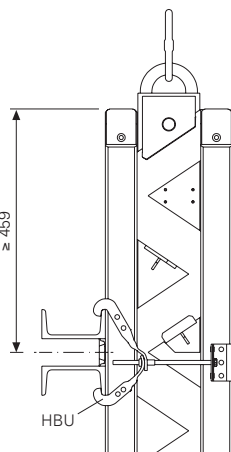

Rys. 6b

Położenie zaczepu względem poszczególnych uchwytów rygli.
Uwaga na położenie rygli (rys. 6a i 6b)!

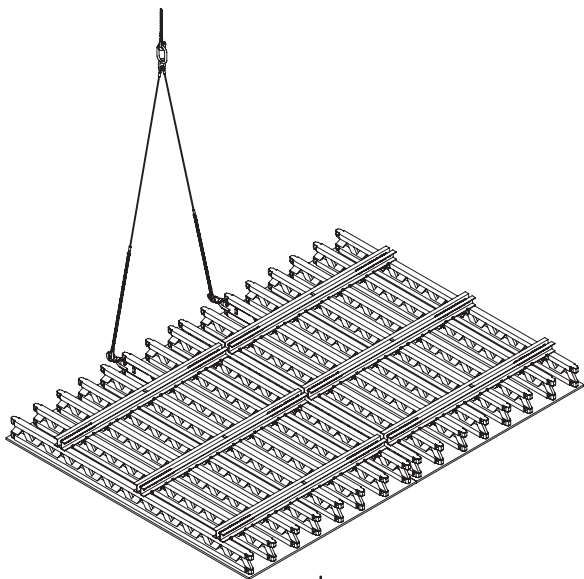

Rys. 7

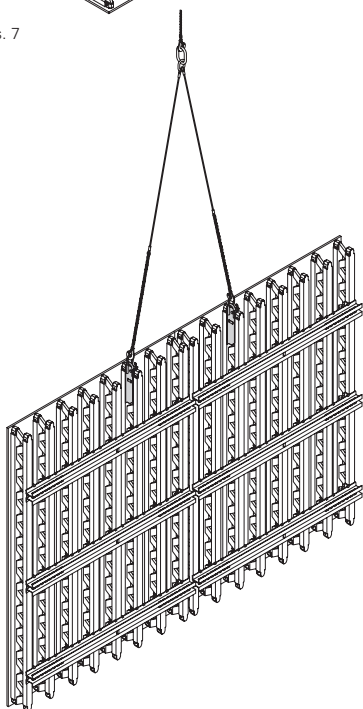

Rys. 8

5. Przemieszczanie ładunku

Przed podniesieniem:



Skontrolować prawidłowość zamocowania obydwu zaczepów transportowych 24!

Podnoszenie z pozycji leżącej (rys. 7)
Przemieszczanie (rys. 8)



Zagrożenie życia!

- Przemieszczanie ludzi na ładunku jest zabronione!
- Przemieszczanie ładunku bezpośrednio nad ludźmi jest zabronione!

Po betonowaniu:



Niebezpieczeństwo przeciążenia!

- Odrywanie deskowania od powierzchni betonu przy pomocy żurawia jest zabronione!
- Opuszczanie ładunku ze wstrząsami jest zabronione!



Jeżeli ciężar ładunku przekracza dopuszczalne obciążenie robocze zaczepów, należy zastosować trawersę transportową. W tym przypadku potrzebne są dodatkowo dwa zaczepy transportowe 24.

6. Demontaż zaczepu



Zagrożenie życia!
Przed demontażem zaczepów transportowych 24 należy upewnić się, że deskowanie jest bezpiecznie wyparte zastrzałami!

1. Wyciągnąć zawleczkę **5** i wyciągnąć sworzeń **4** (rys. 8).
2. Zaczep transportowy 24 powinien obsunąć się samoczynnie. W razie potrzeby zaczep transportowy 24 należy obsunąć ręcznie.
3. Wyciągnąć zaczep transportowy 24 z dźwigara GT 24.
4. Osadzić sworzeń **4** ponownie w korpusie zaczepu i zabezpieczyć zawleczką **5**.

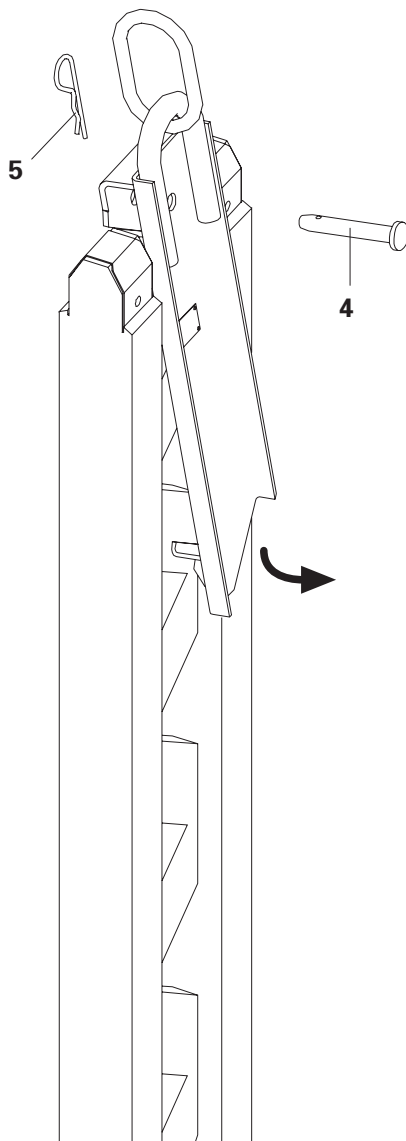

Rys. 8

Zaczepek transportowy 24

2 sztuki na ładunek!

W komplecie:

sworzeń $\varnothing 16 \times 65/86$;

zawleczka 4/1.

Stosować zgodnie z DTR!

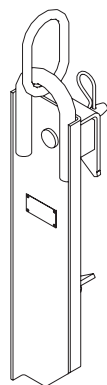

Urządzenia techniczne
wg Dz. U. Nr 47, poz. 401
Dopuszczalne obciążenie
robocze: 700 kg
przy kącie odchylenia cięgien
zawiesia od pionu $\leq 15^\circ$

Ciężar kg	Nr art.
4,90	070760

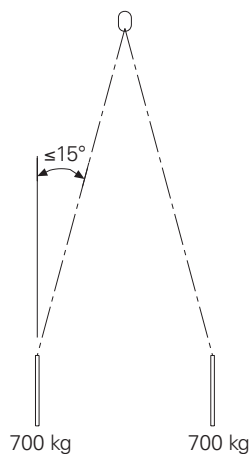
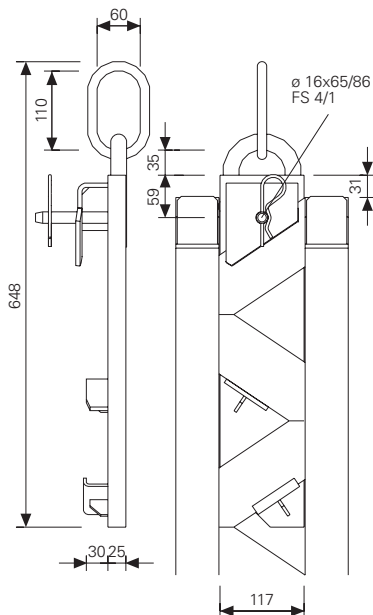

EG- Konformitätserklärung
im Sinne der EG-Richtlinie 98/37/EG
Anhang II A

Hiermit erklären wir, daß das nachfolgende Produkt aufgrund seiner Konzipierung und Bauart, sowie in der von uns in Verkehr gebrachten Ausführung den einschlägigen, grundlegenden Sicherheits- und Gesundheitsanforderungen der betreffenden EG Richtlinien entspricht.

Bei einer nicht mit uns abgestimmten Änderung des Produkts verliert diese Erklärung ihre Gültigkeit.

Kranlasche 24 Art.-Nr. 070760

Einschlägige EG-Richtlinie:

EG Maschinenrichtlinie 98/37/EG

Angewandte nationale Normen und technische Spezifikationen:

DIN 1052, DIN 1055, DIN 4421, DIN 18800, DIN 15429, DIN EN 13155

Weißenhorn, den 05.01.2007

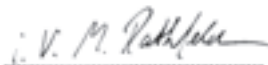

Dipl.-Ing. Manfred Rathfelder
Leiter Forschung u. Entwicklung

PERI GmbH
Rudolf-Diesel-Straße
D-89264 Weißenhorn

Tłumaczenie oryginału z języka niemieckiego



Deklaracja zgodności EG
wg Dyrektywy Maszynowej EG 98/37/EG
Załącznik II A

Niniejszym zaświadcza się, że niżej wymieniony wyrób ze względu na swoją budowę, rodzaj oraz przeznaczenie odpowiada wymaganiom w sprawie bezpieczeństwa i higieny pracy, ustalonym w ww. właściwej dla wyrobu Dyrektywie Maszynowej EG.

Po dokonaniu jakiegokolwiek zmiany w wyrobie bez naszej zgody niniejsza deklaracja traci swoją moc.

Zaczep transportowy 24 Nr art. 070760

Właściwa dyrektywa EG:

Dyrektywa Maszynowa EG 98/37/EG

Krajowe normy związane i wyszczególnienia techniczne:

DIN 1052, DIN 1055, DIN 4421, DIN 18800, DIN 15429, VBG 9a

Weissenhorn, dn. 13.05.2002

/ podpis /

Dipl.-Ing. Manfred Rathfelder
Kierownik Działu Badań i Rozwoju

PERI GmbH
Rudolf-Diesel-Strasse
89264 Weissenhorn
Niemcy

1. Wymagania ogólne

Przedmiotem niniejszego rozdziału są ogólne warunki kontroli bieżących, kontroli okresowych oraz badań stanu okresowych stanu technicznego lub badań stanu technicznego po zaistniałym wypadku, powstałej szkodzi lub wykonanej naprawie następującego sprzętu pomocniczego PERI:

Oznaczenie:

Zaczep transportowy 24

Nr art.: **070760**

Dop. obciążenie robocze: **700 kg**

Ciężar własny: **4,90 kg**

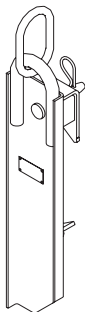

2. Rodzaje badań eksploatacyjnych

Przeprowadzanie kontroli bieżących, kontroli okresowych oraz badań stanu technicznego sprzętu pomocniczego ma na celu utrzymanie sprawności użytkowej oraz uniknięcie zagrożenia bezpieczeństwu i higienie pracy przy prawidłowej eksploatacji.

2.1 Kontrola bieżąca

Kontrola bieżąca polega na oględzinach stanu technicznego zaczepu transportowego 24 przed każdym użyciem oraz obserwacji tego zaczepu w czasie użytkowania.

Zadaniem kontroli jest:

- ścisłe przestrzeganie dopuszczalnego obciążenia roboczego,
- natychmiastowe wycofanie zaczepu transportowego z eksploatacji, w przypadku stwierdzenia zużycia dyskwalifikującego zaczep wg ust. 3.1 i przekazanie go do kasacji,
- wycofanie zaczepu transportowego z eksploatacji, w przypadku ujawnienia objawów wg ust. 3.2 i przekazanie go do badania okresowego.

Do przeprowadzenia kontroli bieżącej zaczepu transportowego zobowiązany jest użytkownik zaczepu transportowego. Kontrolę może przeprowadzić tylko pracownik przeszkolony w tym zakresie.

2.2 Kontrola okresowa

Kontrola okresowa powinna być przeprowadzona co najmniej raz na 6 miesięcy. Przy dużym natężeniu pracy zaczepu transportowego kontrola okresowa powinna być wykonana co najmniej raz na 3 miesiące.

Kontrola polega na oględzinach i pomiarach wszystkich elementów zaczepu i ocenie stanu zużycia wg ust. 3. Wynik kontroli powinien być każdorazowo rejestrowany i przechowywany w kartotece zaczepu transportowego.

W zależności od oceny stanu zużycia podczas kontroli okresowej zaczep transportowy należy kwalifikować następująco:

- kasacja,
- naprawa polegająca na wymianie elementów zużytych ponad dopuszczalne wielkości,
- dalsza eksploatacja.

Do przeprowadzenia kontroli okresowej zaczepu transportowego zobowiązany jest użytkownik zaczepu transportowego. Kontrolę może przeprowadzić tylko pracownik przeszkolony w tym zakresie.

2.3 Badanie okresowe

Niezależnie od wymagań wg ust. 2.1 i 2.2 zaczep transportowy będący w eksploatacji powinien być poddany badaniu okresowemu co najmniej raz na rok. Badanie polega na oględzinach zewnętrznych, sprawdzeniu sprawności ruchowej, wymiarów i wytrzymałości.

Do wykonania badania okresowego upoważniony jest wyłącznie zakład PERI.

Do przeprowadzenia badania zaczep transportowy powinien być oczyszczony.

2.3.1 Oględziny zewnętrzne

Oględziny zewnętrzne należy przeprowadzić nie uzbrojonym okiem.

2.3.2 Sprawdzenie sprawności ruchowej

Sprawdzenie sprawności ruchowej polega na stwierdzeniu poprawności działania połączeń ruchowych zaczepu transportowego, np. po zamocowaniu zaczepu transportowego na dźwigarze kratowym GT 24 kątownik przyłgnowy powinien obejmować krzyżulec dźwigara.

2.3.3 Sprawdzenie wymiarów

Sprawdzenie wymiarów należy przeprowadzić uniwersalnymi przyrządami pomiarowymi.

2.3.4 Sprawdzenie wytrzymałości

Sprawdzenie wytrzymałości polega na obciążeniu próbnym zaczepek transportowych przez 5 minut wywołanym obciążeniem masą w spoczynku o wartości równej dwukrotnemu dopuszczalnemu obciążeniu roboczymu.

Po odjęciu obciążenia nie powinno nastąpić trwałe odkształcenie i uszkodzenie elementów konstrukcyjnych zaczepek transportowych. Jakość elementów konstrukcyjnych zaczepek transportowych należy ocenić przez oględziny oraz przez wykonanie pomiarów przed i po próbie wytrzymałości.

2.3.5 Ocena wyniku badania

Zaczepek transportowy należy uznać za zgodny z wymaganiami niniejszej dokumentacji techniczno-ruchowej, jeżeli przeszedł badania z wynikiem dodatnim.

2.3.6 Zaświadczenie o wyniku badania

Wynik badania powinien być każdorazowo rejestrowany i przechowywany w kartotece zaczepek transportowych. Zaczepek transportowy dopuszczony do dalszej eksploatacji powinien posiadać na korpusie naklejkę kontrolną. Naklejka kontrolna posiada adres zakładu PERI wykonującego badania, znak identyfikacyjny i podpis prowadzącego badania oraz datę następnego badania.

3. Kryteria jakościowe zużycia

3.1 Objawy zużycia dyskwalifikujące zaczepek transportowy

Zaczepek transportowy należy uznać za zużyty w stopniu dyskwalifikującym, gdy nastąpiło:

- przewężenie średnicy średnicy pręta ogniwa zbiorczego większe niż 10% średnicy nominalnej,
- przedłużenie długości nominalnej ogniwa zbiorczego większe niż 3%,
- zdeformowanie lub inne widoczne uszkodzenie elementów konstrukcyjnych zaczepek,
- trwałe odkształcenie lub zużycie elementów konstrukcyjnych zaczepek,
- przedziurwienie, pęknięcie, zerwanie i podobne uszkodzenie mechaniczne elementów konstrukcyjnych zaczepek,
- pęknięcie i ubytek spin łączących elementy konstrukcyjne zaczepek.

3.2 Objawy kwalifikujące zaczepek transportowy do badania okresowego

- Deformacja lub uszkodzenie elementów konstrukcyjnych zaczepek transportowych.
- Jeżeli istnieją trudności w rozróżnieniu między odkształceniem i zużyciem dyskwalifikującym a dopuszczalnym, zaczepek transportowy należy wycofać z eksploatacji i poddać badaniu okresowemu wg ust. 2.3.

4. Postępowanie z zaczepek transportowym przeznaczonym do naprawy

Naprawę zaczepek transportowych wycofanego z eksploatacji może przeprowadzić wyłącznie zakład PERI!

Adres zakładu PERI znajduje się na odwrocie niniejszej dokumentacji techniczno-ruchowej.

Zaczepek transportowy po naprawie należy poddać ponownemu badaniu wg ust. 2.3.

B3 Składowanie

i transport



Zaczepek transportowy 24 powinien być składowany w palecie ażurowej PERI lub pojemniku zabezpieczającym przed uszkodzeniami mechanicznymi. Zaczepek transportowy 24 należy przechowywać w pomieszczeniu suchym i przewiewnym, zabezpieczającym przed działaniem czynników atmosferycznych i chemicznych. Transport zaczepek transportowych 24 może być wykonywany dowolnymi środkami transportu.

Oferta PERI



Deskowania ścienne
Deskowania ramowe
Deskowania dźwigarowe
Deskowania łukowe
Deskowania fasadowe
Kozły oporowe



Systemy pomostów
Pomosty robocze
System samoczynnego wspinania
Osłony zabezpieczające
System pomostów

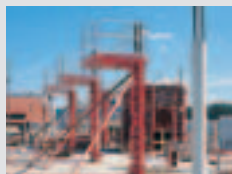

Deskowania słupów
kwadratowych
prostokątnych
okrągłych



Rusztowania, schodnie, platformy robocze
Rusztowania fasadowe
Platformy robocze
Dachy
Schodnie



Deskowania stropowe
Deskowania płytowe
Deskowania rusztowe
Deskowania dźwigarowe
Stoły stropowe
Deskowania podciągów



Deskowania mostowe i tunelowe
Wózki gzymsowe
Pomosty gzymsowe
Zestaw inżynierijny



Rusztowania podporowe
Podpory stropowe stalowe
Podpory stropowe aluminiowe
Podpory ramowe
Podpory wysokośnie



Usługi serwisowe
Pierwomontaż deskowań
Czyszczenie i naprawa
Projektowanie deskowań
Oprogramowanie
Analiza statyczna
Konstrukcje specjalne

Pozostałe systemy
Płyty pozycja deskowań
Dźwigary deskowaniowe
Systemy zastawcze
Palety ładunkowe



PERI Polska Sp. z o.o.
Deskowania i Rusztowania
Doradztwo techniczne

ul. Stoleczna 62
05-860 Płochocin
tel.: (0-22) 72 17 400
fax: (0-22) 72 17 401
info@peri.pl.pl
www.peri.pl.pl